

LOCTITE®

**ADESIVI E SIGILLANTI
CHE BLOCCANO LE PERDITE
SUL NASCERE**

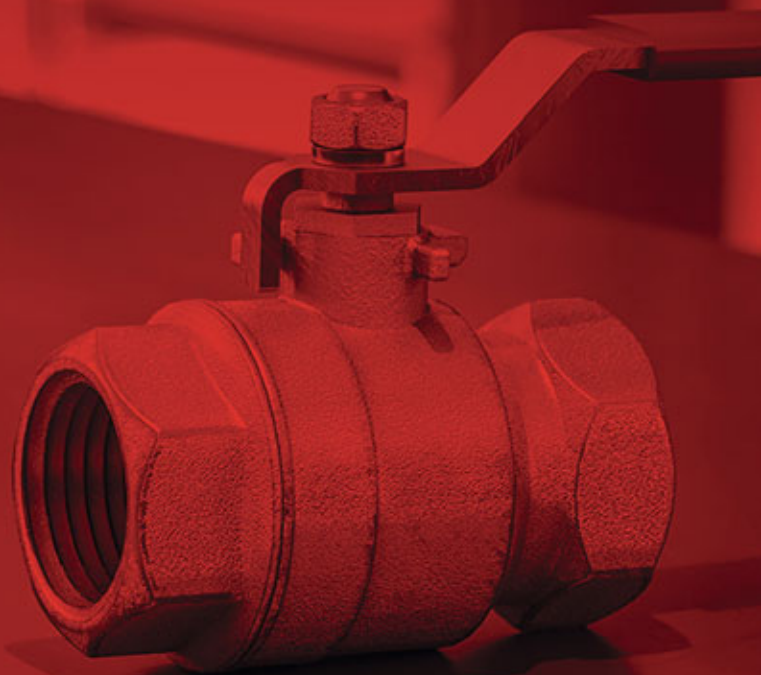

Henkel

ADESIVI E SIGILLANTI LOCTITE

Risolvere i problemi dovuti alle perdite, garantire la serenità.

Le perdite sono un problema grave che preoccupa numerosi professionisti nel settore della produzione industriale, dell'assemblaggio, dell'installazione e della manutenzione. Mentre in passato erano in parte tollerate, nella situazione di mercato attuale sono del tutto inaccettabili. Affidatevi al nostro know-how tecnico, alla nostra esperienza ed ai nostri sigillanti e adesivi innovativi: esamineremo il vostro problema e troveremo nuove soluzioni per dare una spinta al vostro business.



SALVAGUARDARE LA REPUTAZIONE DEL VOSTRO MARCHIO

Maggiore prevenzione delle perdite e affidabilità del prodotto. Meno reclami in garanzia.



RIDURRE I COSTI

Eliminando i costi associati ai metodi di fissaggio e sigillatura tradizionali.



MIGLIORARE LA VOSTRA COMPETITIVITÀ

Distinguendosi dalla concorrenza grazie alle prestazioni dei propri prodotti. Promuovendo l'innovazione grazie alla libertà di progettazione.

Soluzioni per le sfide di oggi.

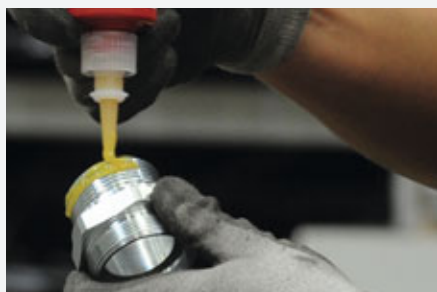

MAGGIORE AFFIDABILITÀ

Le applicazioni di sigillatura dei raccordi richiedono temperature più alte, pressioni maggiori e resistenza alle sostanze chimiche aggressive. Gli standard della tecnologia tradizionale si sono innalzati in seguito alle crescenti esigenze di affidabilità, ma i sigillanti LOCTITE si spingono addirittura oltre.



PREVENZIONE DELLE PERDITE

Le guarnizioni pretagliate possiedono una capacità limitata di riempire le irregolarità superficiali e creare una tenuta tra due superfici. Le guarnizioni liquide LOCTITE, invece, penetrano completamente nelle irregolarità superficiali creando una tenuta a prova di perdite.



OTTIMIZZAZIONE DEL PROCESSO

Henkel offre diverse attrezzature di dosaggio e polimerizzazione facilmente integrabili nel processo di produzione dei clienti per aumentarne l'efficienza e la produttività, tra cui sistemi manuali o pneumatici, fissi o mobili per il dosaggio pressione-tempo o volumetrico.

Un partner affidabile nella prevenzione delle perdite.

Gli adesivi e i sigillanti LOCTITE sono concepiti per soddisfare i requisiti di un'ampia gamma di applicazioni nell'ambito della gestione dei fluidi. Grazie a tecnologie di prodotto innovative, di altissimo livello, e ad una vasta esperienza nel settore, Henkel è in grado di aiutarvi a ottimizzare le prestazioni dei vostri prodotti ed a ridurre i costi complessivi.



SOLUZIONI PER UN AMPIO VENTAGLIO DI ESIGENZE

La nostra gamma di soluzioni.

Sigillatura di raccordi

SIGILLATURA DI PARTI FILETTATE

- Sigilla contro i fluidi aggressivi / alta pressione
- Impedisce la corrosione
- Adatta per tutti i tipi di filettature
- Sostituisce guarnizioni ed o-ring
- Giunti regolabili / non necessita di riserraggio

VANTAGGI

- Maggiore affidabilità / aspettativa di vita maggiore
- Costi di assistenza e riparazione ridotti
- Meno parti / minori costi di magazzino

Guarnizioni liquide

SIGILLATURA FLANGE

- Contatto metallo / metallo al 100% - nessuna perdita
- Riempie i difetti superficiali
- Contribuisce a raggiungere un grado di protezione IP elevato
- Nessun rilassamento o spostamento della guarnizione
- Può sostituire le guarnizioni a compressione e gli o-ring

VANTAGGI

- Minori costi di magazzino e riduzione della complessità: si elimina la necessità di tenere scorte di diversi tipi di guarnizioni
- Maggiore affidabilità / durata del prodotto

Frenafiletti

ELEMENTI DI FISSAGGIO FILETTATI

- Resistenza alle vibrazioni - nessun allentamento dei bulloni
- Riempimento degli spazi - prevenzione del movimento tra le parti
- Impedisce la corrosione
- Sostituisce i dispositivi di bloccaggio meccanici

VANTAGGI

- Miglioramento / mantenimento della coppia di serraggio
- Maggiore affidabilità / aspettativa di vita maggiore
- Costi di assistenza e riparazione ridotti

Bloccaggio di parti cilindriche

BLOCCAGGIO DI GRUPPI CILINDRICI

- Consente un maggiore trasferimento del carico nelle configurazioni esistenti
- Previene la corrosione da sfregamento ed i micromovimenti
- Sostituisce i sistemi di fissaggio meccanici
- Consente assemblaggi con accoppiamento libero / sostituisce o migliora gli assemblaggi a interferenza

VANTAGGI

- Costi ridotti
- Maggiore affidabilità per una durata più lunga del prodotto
- Progettazioni efficienti (meno parti / tolleranza ridotta)
- Resistenza meccanica maggiore

Incollaggio strutturale e istantaneo

UNIONE E SIGILLATURA DI MATERIALI DIVERSI

- Riempimento giochi, anche con tolleranze ampie
- Previene la concentrazione delle sollecitazioni causata dai metodi di giunzione tradizionali

VANTAGGI

- Flessibilità nella progettazione dei substrati
- Meno parti / progettazione più semplice
- Costi minori / peso ridotto
- Disponibilità di prodotti a polimerizzazione ultrarapida

Soluzioni complementari

Per offrire una gamma di prodotti completa per tutta la catena di valore, Henkel dispone di molte altre soluzioni che coprono ogni esigenza:

- **Antigrippanti LOCTITE** per lubrificare e proteggere i componenti da ruggine, corrosione, grippaggio ed adesione
- **Composti LOCTITE per riempimento e rivestimento** per riempire grandi spazi vuoti e proteggere i componenti dall'esposizione a sostanze chimiche, umidità, urti e vibrazioni
- **Cleaner LOCTITE** per pulire le parti prima dell'incollaggio
- **Cleaner BONDERITE** per pulire e proteggere le parti in tutte le fasi del processo di lavorazione

Per una vasta gamma di dispositivi per la gestione dei fluidi.

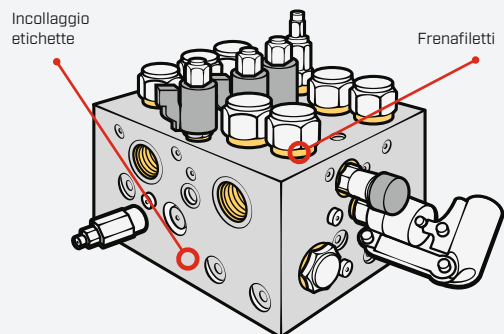
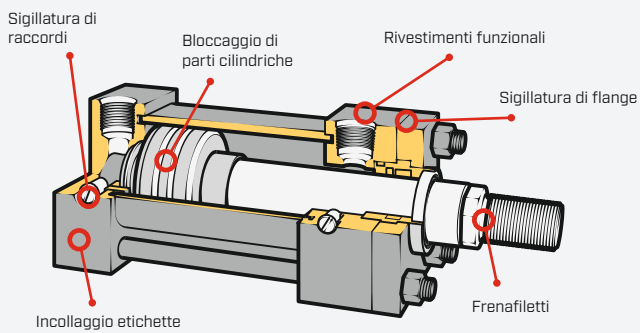
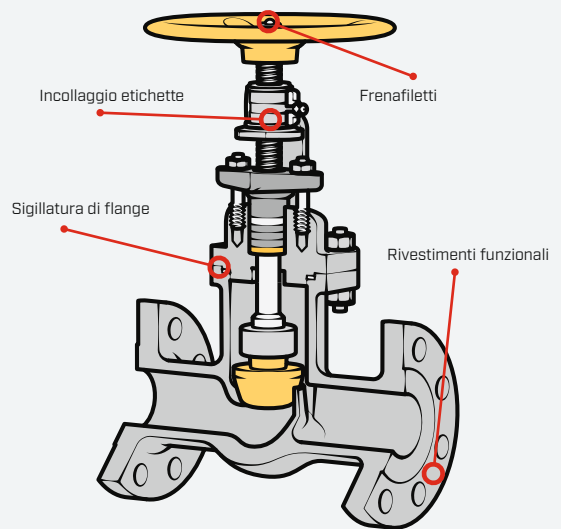
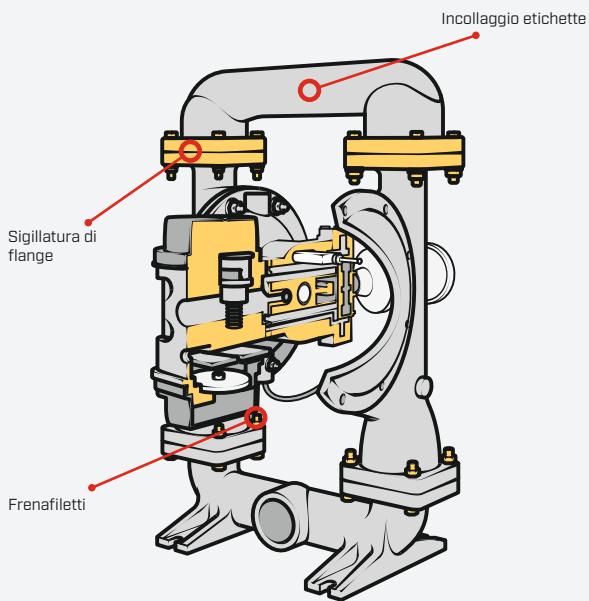
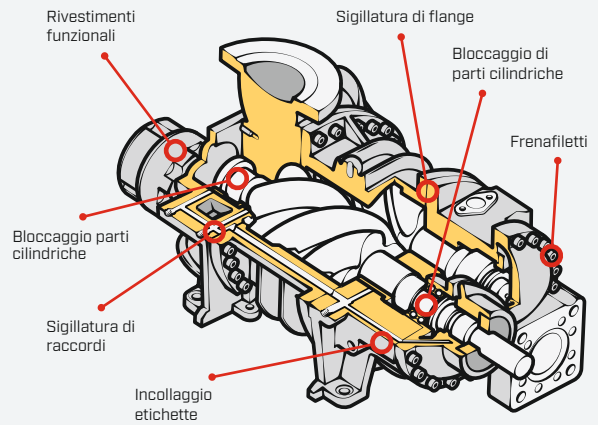
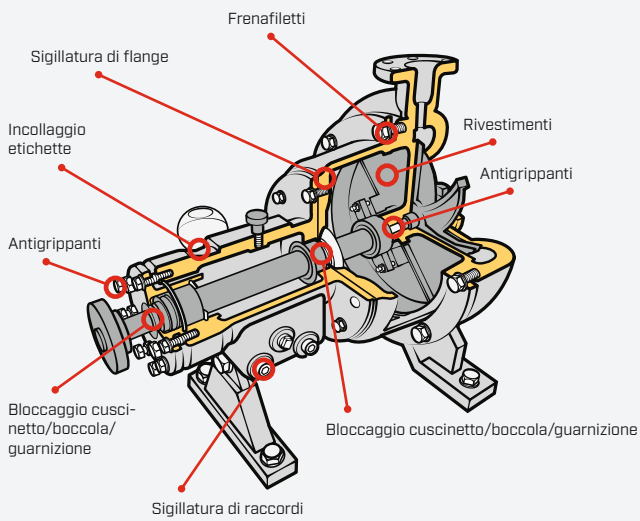

SOLUZIONI SPECIFICHE PER L'ASSEMBLAGGIO DI MACCHINARI

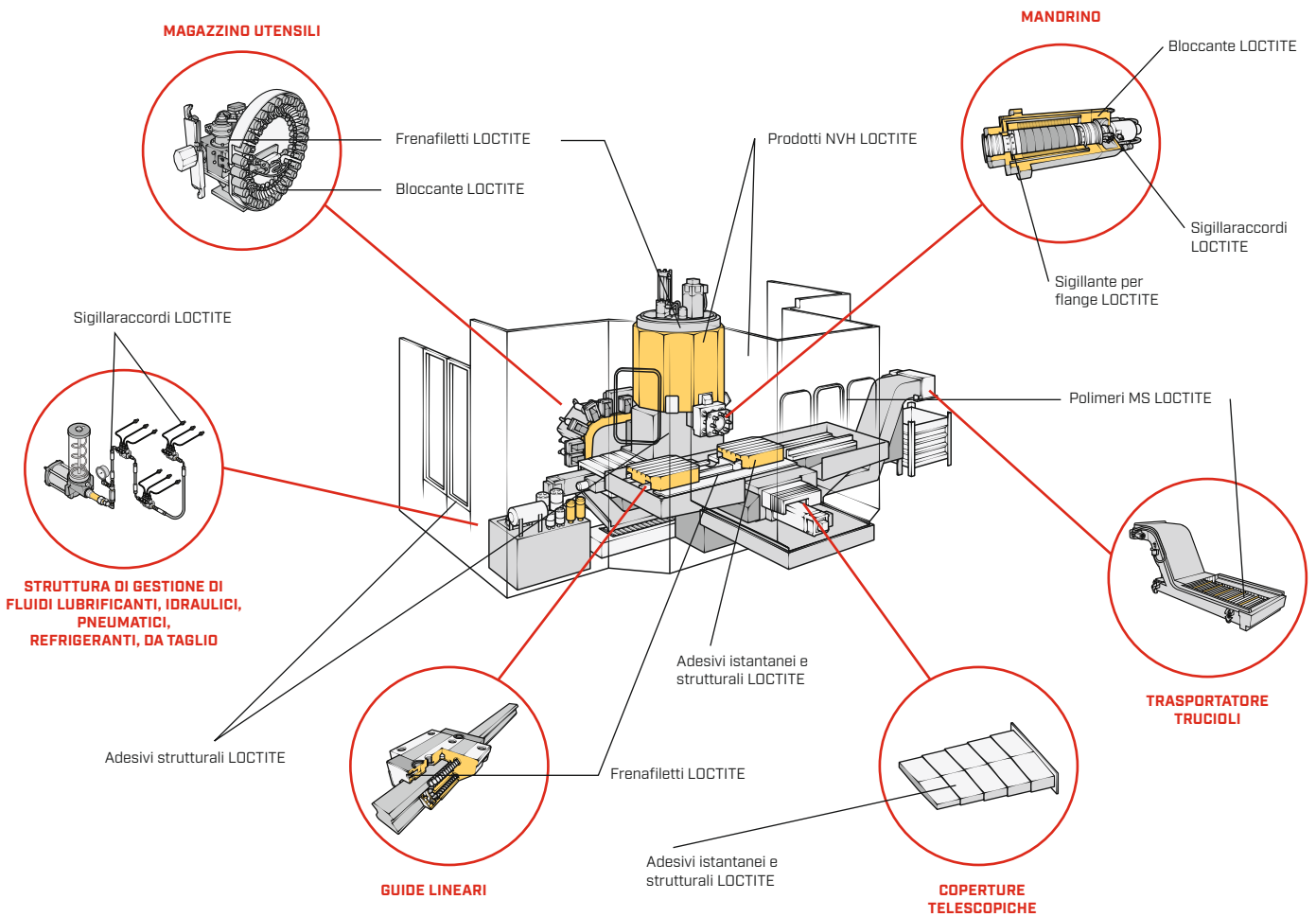

Migliora i tuoi impianti

- Integrando nuovi materiali e nuovi concetti progettuali in sportelli, finestre e strutture (ad es. basamento e telaio) per alleggerirli e aumentarne le prestazioni
- Usando sistemi di sigillatura più rapidi ed affidabili per tutti i mezzi e le condizioni di lavoro
- Riducendo vibrazioni e rumore
- Migliorando l'affidabilità e la capacità di carico dei componenti meccanici (es. rulli, alberi, accoppiamenti flangiati e giunti imbullonati) con soluzioni sostenibili
- Utilizzando metodi di installazione più veloci e certificati
- Introducendo operazioni di manutenzione ed assemblaggio più veloci (es. rivestimenti sacrificali antiusura, guarnizioni in gomma)

SOLUZIONI SPECIFICHE PER GLI IMPIANTI

I professionisti possono affidarsi agli:

adesivi, sigillanti, lubrificanti ed altri prodotti per la riparazione a marchio LOCTITE per aumentare l'affidabilità, ridurre i tempi di fermo e i guasti agli impianti.

	Sigillaraccordi liquidi LOCTITE	Filo sigillaraccordi LOCTITE 55	Nastro in PTFE	Canapa e paste sigillanti
Prevenzione dell'allentamento causato dalle vibrazioni	Alta (giunti bloccati)	Media	Bassa	Media
Resistenza chimica	La maggior parte dei fluidi	Fluidi industriali	La maggior parte dei fluidi	Fluidi industriali
Deve essere applicato da un tecnico esperto	Facile da applicare	Facile da applicare	Richiede esperienza	Richiede esperienza
Applicazione di pasta	Non necessaria	Non necessaria	Necessaria	Necessaria
Permette il riposizionamento	No	Sì	No	No
Tempo di assemblaggio stimato per giunto	15-30 sec. (compresa pulizia)	15-30 sec.	30-60 sec.	30-60 sec.

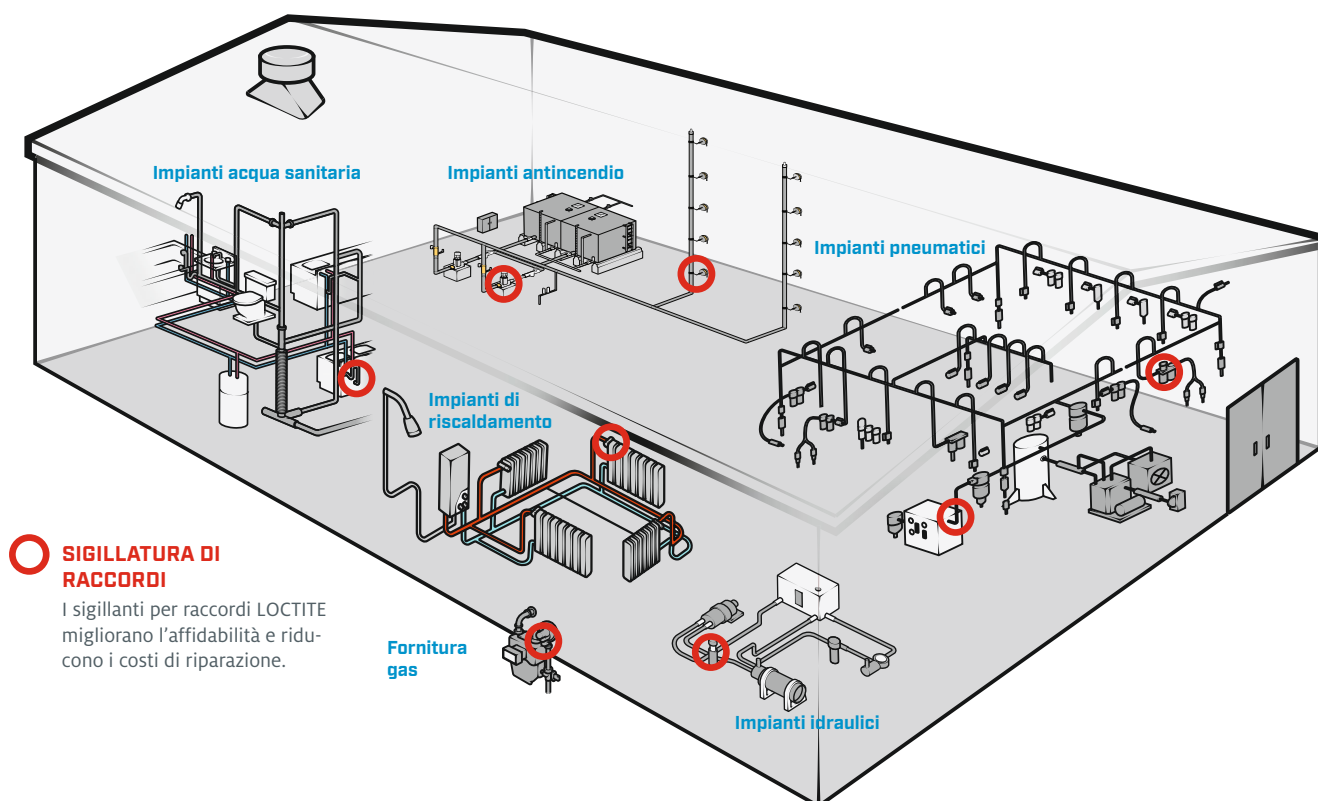

SIGILLATURA DI RACCORDI
 I sigillanti per raccordi LOCTITE migliorano l'affidabilità e riducono i costi di riparazione.

**Per maggiori informazioni sulle soluzioni LOCTITE per la gestione
dei fluidi, visitate il sito
www.henkel-adhesives.it**

Henkel Italia S.r.l.
Via C. Amoretti, 78
20157 Milano
Tel. +39 02 35792 963
Fax: +39 02 35792 940
www.henkel-adhesives.it
www.henkel.it